

Especificaciones técnicas

**Caja de distribución de cable de fibra óptica
preconectorizada**

Contenido

1. General.....	2
1.1 Descripción.....	2
1.2 Cumplimiento de estándares.....	2
1.3 Entorno de aplicaciones.....	2
2. Características.....	3
3. Especificaciones.....	3
3.1 Especificaciones mecánicas.....	3
4. Configuración.....	4
4.1 Parámetros ópticos principales.....	4
5. Imagen del producto.....	4
5.1 Formas de cable del producto:.....	5
5.2 Enchufe rápido.....	5
5.3 Bifurcación de cable de fibra óptica.....	6
5.4 Formas de cable del producto:.....	7
5.5 Bandeja de empalme.....	8
5.6 Accesorios.....	10
6. Características ambientales.....	11
7. Instalación:.....	11
7.1. Instalación de pared.....	11
7.2. Instalación montada en poste.....	11
7.3. Instalación en estructura aérea.....	12
7.4. Instalación montada en la pared (con bandeja de almacenamiento de cables de bajada).....	12
7.5. Instalación montada en poste (con bandeja de almacenamiento de cables de bajada).....	12
7.6. Instalación de montaje aéreo (con bandeja de almacenamiento de cables de bajada).....	12
8. Operación del conector.....	13
8.1 Adaptador preconectado - A (E).....	13
8.2 Adaptador preconectado - B (XL).....	13
8.3 Adaptador preconectado - C.....	14
8.4 Adaptador preconectado - D.....	14
8.5 Adaptador preconectado - E (A).....	15
8.6 Adaptador preconectado - SC.....	15
9.Embalaje.....	16

1. General

1.1 Descripción

La caja de distribución óptica preconectorizada, como el equipo de nodo de distribución de red FTTX más avanzado, proporciona una conexión rápida y confiable, una buena protección y administración para la red FTTX.

Tipo de producto	Clasificación
8SX	Caja de distribución de cable de fibra óptica preconectorizada



Apariencia

1.2 Cumplimiento de estándares

La producción se diseña, fabrica y prueba de acuerdo con los estándares, de la siguiente manera:

ITU-T G.652	Características de una fibra óptica monomodo
IEC 60794-1-1	Cables de fibra óptica: parte 1-1: especificación genérica - general
IEC 60794-1-2	Cables de fibra óptica: parte 1-2: Especificación genérica - procedimiento básico de prueba del cable óptico.

1.3 Entorno de aplicaciones

Item	Valor
Temperatura de operación	-40 °C~+65 °C
Temperatura de instalación	-15 °C~+40 °C
Temperatura de almacenamiento	-45 °C~+75 °C
Presión atmosférica	≤85% (+30°C)
Humedad relativa	70KPa~106Kpa

2. Características

- 2.1. Diseño de estructura avanzado, fácil operación y enrutamiento razonable.
- 2.2. Material: PP or PC+ABS.
- 2.3. A prueba de humedad, impermeable, a prueba de polvo, anti-envejecimiento.
- 2.4. Nivel de protección IP65.
- 2.5. 1 entrada oval , 2 entradas para derivados y 8 adaptadores preconectorizados
- 2.6. 2 bandejas de empalme .
- 2.7. Método de instalación: montado en poste, en el aire o en la pared.
- 2.8. Puede equiparse con una bandeja para cumplir con el almacenamiento de 50 metros de cable redondo de 5 mm.

3. Especificaciones

3.1 Especificaciones mecánicas

Item	Especificaciones	Observación
Material del almacenamiento	PC+ABS	
Material de componentes internos	PC+ABS/ABS	
Material de accesorios de metal	High-quality stainless steel	
Dimensiones externas (mm)	319.3*200*97.5 (A*B*C)	
Posición del orificio de instalación (mm)	52*166*166 (DxExF)	
Color PANTONE	PANTONE 428C	Personalizable
Tamaño y cantidad de orificios para cable óptico	1 entrada de cable óptico ovalada, 2 entradas de cable óptico derivado y 8 adaptadores preconnectados	
Capacidad de fusión (Max)	48	Bandeja A, 12x4 = 48, 2 capas de mango protector de empalme termocontraíble.
	64	Bandeja B, 8x8=64, 1 capa de mango protector de empalme termocontraíble.
	96	Bandeja C, 8x12=96, 1 capa de mango protector de empalme termocontraíble.
	96	Bandeja D y Bandeja E, 24x4=96, 2 capas de mango protector de empalme termocontraíble.
	108	Max:1C+4D=108
Micro PLC Splitter	1x2	Tamaño del Splitter : 60x7x4mm. Se puede instalar en bandeja de empalme tipo A y tipo E, 1 pieza por bandeja de empalme.
	1x4	
	1x8	
	1*16	Tamaño del Splitter : 60x12x4mm. Se puede instalar en bandeja de empalme tipo A y tipo E, 1 pieza por bandeja de empalme.
Diámetro del cable de fibra paso por el puerto sin cortar (mm)	Φ8~Φ14	

Dimensión del cable de fibra	Φ16	
Nivel de protección IP	IP65	
Inflamabilidad	HB(Convencional)	Se puede personalizar según los requerimientos.
Prueba de niebla salina neutra (NSS)	48 h	

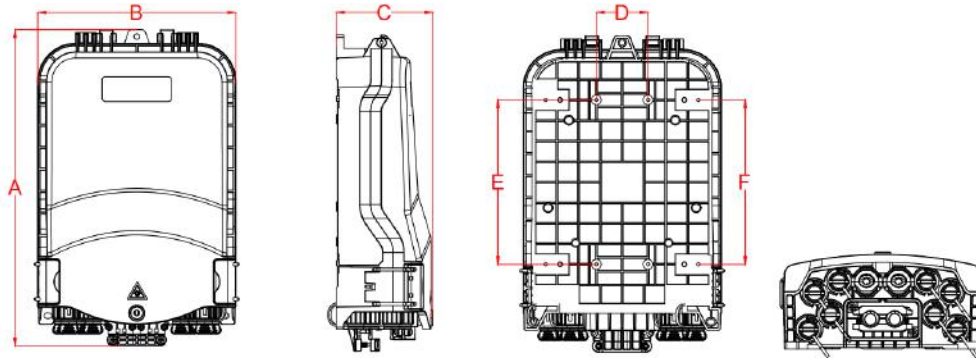

4. Configuración

4.1 Parámetros ópticos principales

Splitter o Pigtail	IL(dB)	RL(dB)	IL(dB)	Método de prueba
	Pigtail/Splitter		Caja de distribución	
Pigtail -SC / APC-00-SM-SX (1C1F) -OD0.9MM-PVC-G657A2-Color del cable (predeterminado) -Interior-RoHS-1.5m	≤0.3	≥55dB	≤0.5	IL: IEC61300-3-4 Método B RL: IEC61300-3-6 Método 1
1x2 PLC Splitter, con conector SC/APC	≤4.0	≥55dB	≤4.2	
1x4 PLC Splitter, con conector SC/APC	≤7.4	≥55dB	≤7.6	
1x 8 PLC Splitter, con conector SC/APC	≤10.5	≥55dB	≤10.7	
1x 16 PLC Splitter, con conector SC/APC	≤13.5	≥55dB	≤13.7	

Los parámetros ópticos que se muestran en la tabla anterior son valores predeterminados y se pueden personalizar según los requerimientos.

5. Imagen del producto

5.1 Formas del producto:

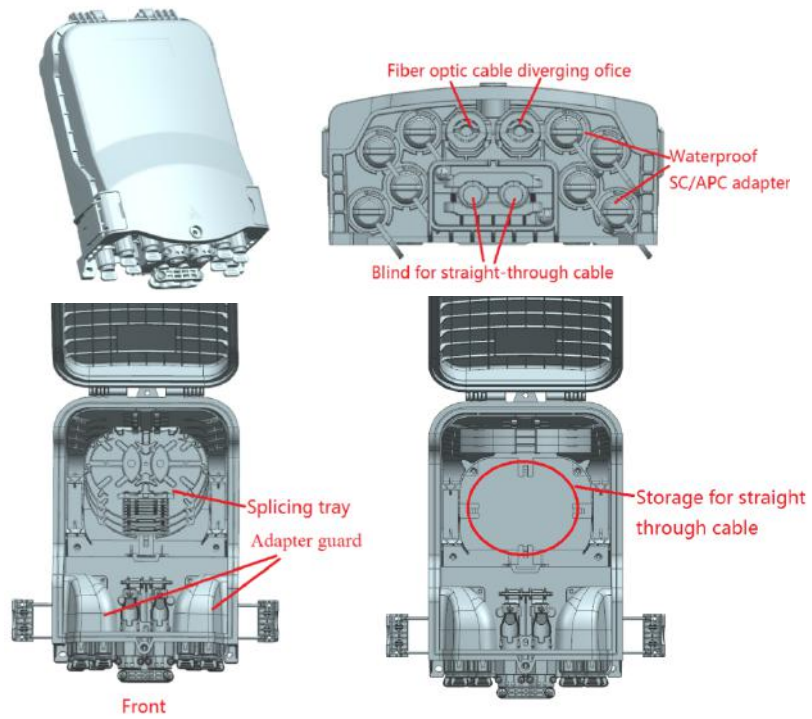

5.2 Conector Rápido

Instalación rápida, fijación y sellado rápidos del cable con el conector rápido.



5.2.1 insert the optical cable through cutting

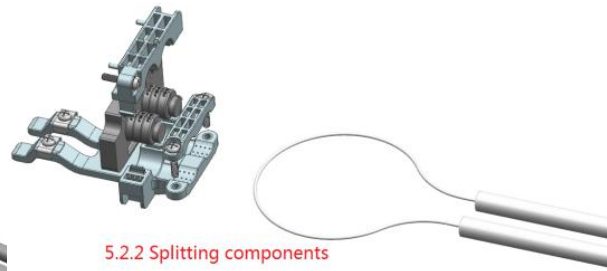

5.2.2 Splitting components

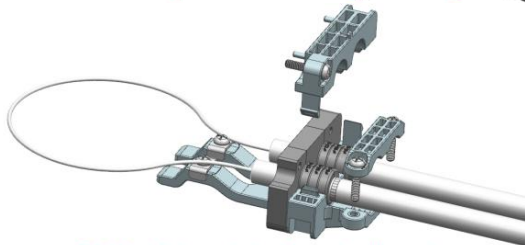

5.2.3 Install the optical cable on the silica gel part

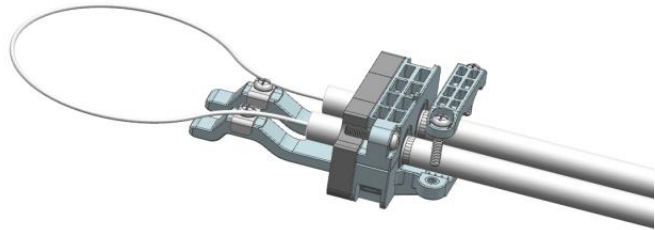

5.2.4 Fastening plastic parts

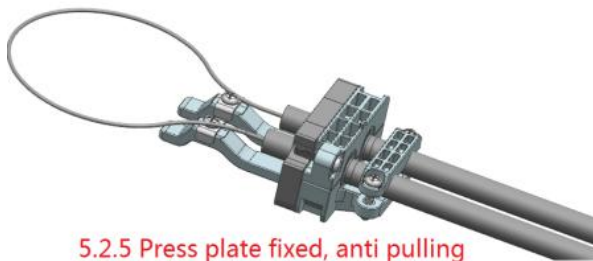

5.2.5 Press plate fixed, anti pulling

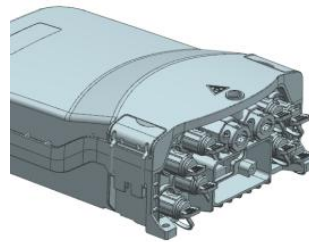

5.2.6 Install the entire assembly on the bottom



5.3 Bifurcación de cable de fibra óptica

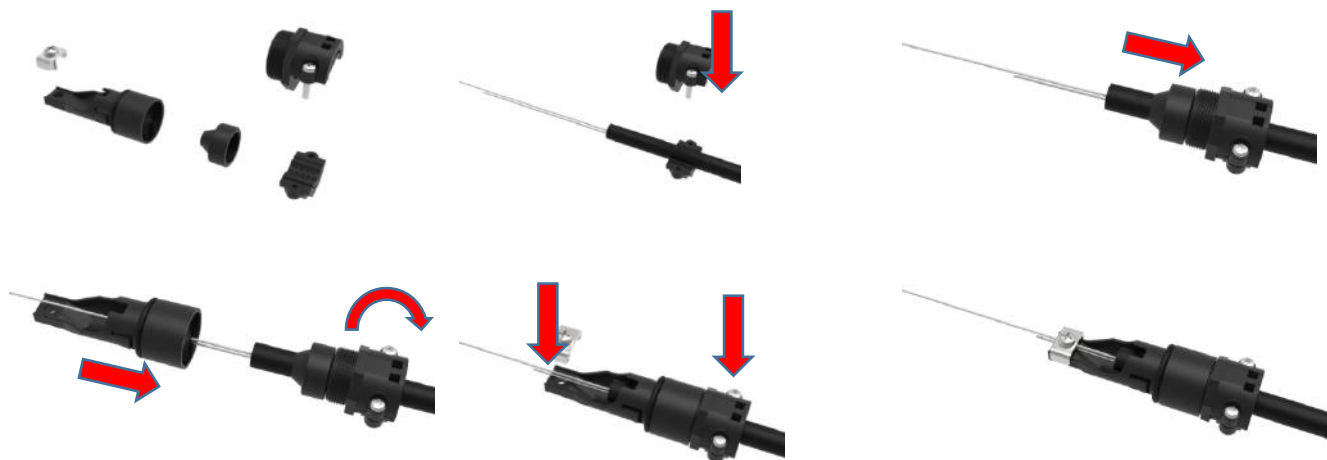

5.4 Tipos de instalación:

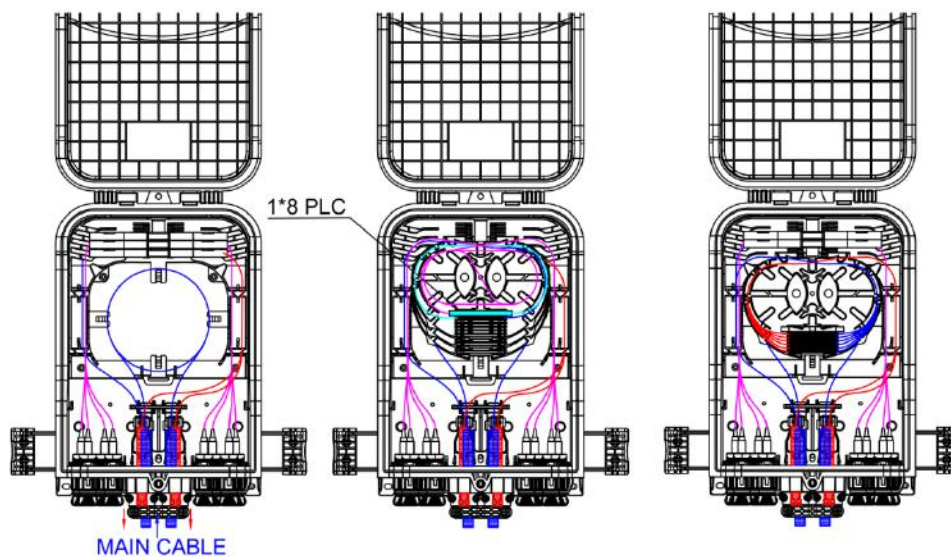











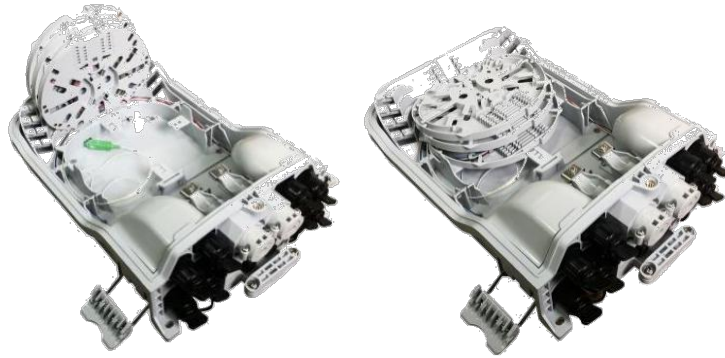







Diagrama de enrutamiento

5.5 Bandeja de empalme

Item	Bandeja de empalme A	Bandeja de empalme B	Bandeja divisoria A-1
Dimensiones(Altura*Ancho* Profundidad, mm)	134*104*8	134*104*4	134*104*8
Peso neto (kg)	0.021	0.015	0.021
Imagen			
Color	RAL7035	RAL7035	RAL7035
Material	PC+ABS	PC+ABS	PC+ABS
Capacidad de empalme de una bandeja (núcleos)	12 (2 capas de mango protector de empalme termocontraíble)	8 (1 capa de mango protector de empalme termocontraíble)	6 (2 capas de mango protector de empalme termocontraíble)
Capacidad de splitter en una bandeja (PCS)	1 (PLC 1X2, 1X4, 1X8, 0.9mm, 60x7x4mm)	/	1 (PLC 1X16, fibra 0.9mm, 60x12x4mm)
Máximo (PCS)	4	8	4
Por defecto (PCS)	3	/	/
<p>Nota: 1. Las bandejas anteriores se pueden mezclar según las necesidades. 2. Reglas de configuración: 1A = 2B = 2C = 1D = 1E 3. Los tipos de discos de fibra aumentan continuamente</p>			

Item	Bandeja de empalme C	Bandeja de empalme D	Bandeja de empalme E	Bandeja de empalme E-1
Dimensiones(Altura*Ancho* Profundidad, mm)	136 * 104 * 4	136 * 104 * 8	135 *125*8	135 *125*8
Peso neto (kg)	0.018	0.024	0.033	0.033
Imagen				
Color	RAL7035	RAL7035	RAL7035	RAL7035
Material	PC+ABS	PC+ABS	PC+ABS	PC+ABS
Capacidad de empalme de una bandeja (núcleos)	12(1 capa de mango protector de empalme termocontraíble)	24 (2 capas de mango protector de empalme termocontraíble)	24 (2 capas de mango protector de empalme termocontraíble)	18 (2 capas de mango protector de empalme termocontraíble)
Capacidad divisora de una bandeja (PCS)	/	/	1 (PLC 1X2, 1X4, 1X8, fibra 0.9mm,60x7x4m m)	1 (PLC 1X16, 0.9mm fibra,60x12x4m m)
Máximo (PCS)	8	4	4	4
Por defecto (PCS)	/	/	/	/
Nota: 1. Las bandejas anteriores se pueden mezclar según las necesidades. 2. Reglas de configuración: 1A = 2B = 2C = 1D = 1E 3.Los tipos de discos de fibra aumentan continuamente				

5.6 Accesorios

No.	Nombre de la parte	Imagen de referencia	Unidad	Cantidad	Observación
1	Manual del usuario	/	pcs	1	
2	Informe de prueba del divisor	/	pcs	1	
3	Llave		pcs	1	Tipo "D"
4	Mango de protección termorretráctil		pcs	8	L=45mm
5	Amarras		pcs	10	3x100mm
6	Brida de nylon para cables		pcs	1	OD4mm x 50cm
7	Kit de pared		set	1	Opcional a petición del cliente. (Tapón de plástico expandido $\Phi 7.5 \times 40$ mm, tornillos autorroscantes Phillips M5x40mm.)
8	Kit montado en poste		set	1	Opcional a petición del cliente.
9	Kit de montaje aéreo		set	1	Opcional a petición del cliente.
10	Bandeja de almacenamiento de cable caído		pcs	2	Opcional a petición del cliente.

6. Características ambientales

Este producto cumple con la directiva de protección ambiental RoHS y el contenido de plomo, cadmio, mercurio, cromo hexavalente, bifenilo polibromado (PBB) y éter difenílico polibromado (PBDE) no excede el límite.

7. Instalación:

7.1. Instalación de pared

Taladre 3 orificios en la pared de acuerdo con la dimensión de la tabla 2, coloque el tapón de expansión $\Phi 7.5 * 40$, coloque la caja para que coincida con los agujeros y use tornillos para sujetar.



Instalación de pared

7.2. Instalación montada en poste

Pase el anillo de aro a través de la ranura de la placa posterior y fíjelo en el poste de telecomunicaciones

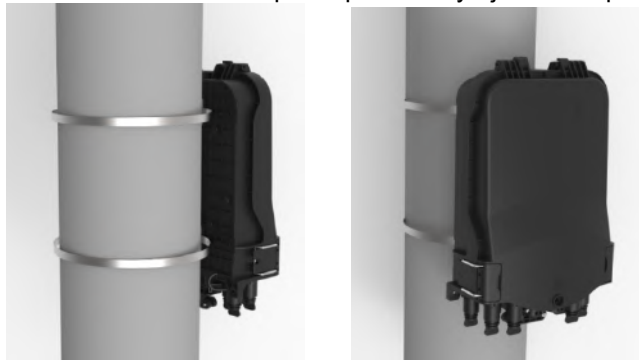

Instalación montada en poste

7.3. Instalación en estructura aérea

Ate los dos instalados en el chasis del techo colgado del cable, y luego atorníllelos, evite que la carcasa se caiga.

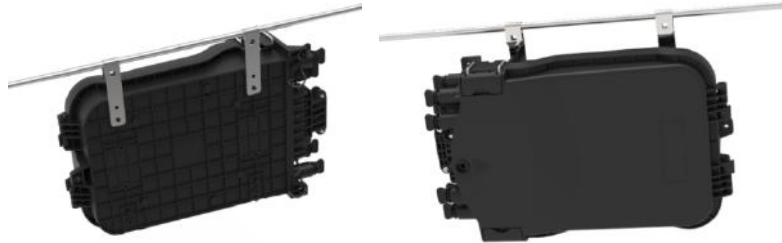

La estructura aérea

7.4. Instalación montada en la pared (con bandeja de almacenamiento para cable drop)

Taladre 4 orificios en la pared de acuerdo con la dimensión del montaje de la bandeja de almacenamiento del cable de caída orificio, coloque el tapón de expansión $\Phi 7.5 * 40$, coloque la caja para que coincida con los orificios y apriete con los tornillos.



Instalación montada en la pared (con bandeja de almacenamiento para cable drop)

7.5. Instalación montada en poste (con bandeja de almacenamiento para cable drop)

Pase la correa de acero inoxidable a través de la ranura de la bandeja de almacenamiento del cable de caída y fijela en el poste con hebilla.

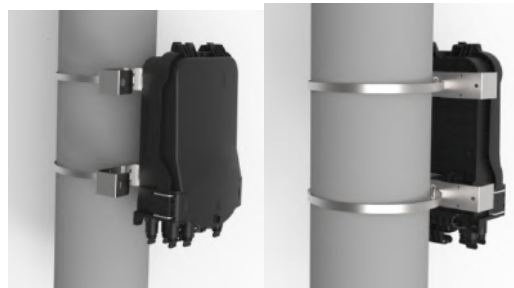

Pole-mounted installation (With drop cable storage tray)

7.6. Instalación de montaje aéreo (con bandeja de almacenamiento de cables de bajada)

Utilice la pequeña placa de metal para fijar la caja de distribución al mensajero.

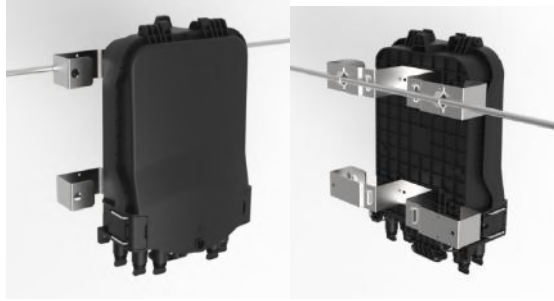

Instalación de montaje aéreo (con bandeja de almacenamiento de cables de bajada)

8. Operación del conector

8.1 Adaptador preconectado - A (E)

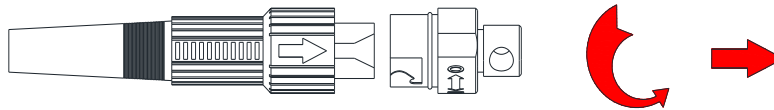

Gire la parte de la flecha del conector de fibra en sentido antihorario y saque la tapa contra el polvo.

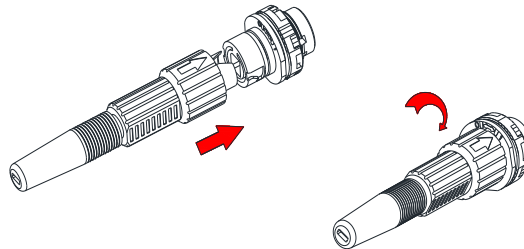

La parte de la flecha del conector de fibra está arriba, inserte el conector de fibra en el zócalo y luego gire la parte de la flecha en el sentido de las agujas del reloj.

8.2 Adaptador preconectado - B (XL)

- Inserte el enchufe del conector de fibra óptica SC a través de las partes sueltas y luego conéctelo al adaptador;
- Instale la funda del adaptador XL preconectorizada en el adaptador con una llave de plástico;
- Inserte el tapón del resorte a presión en la funda;
- Se debe instalar la abrazadera del cable y la línea debe estar cerca del enchufe;

- Atornille la tapa del asiento de la abrazadera del cable de cuero en la funda en el sentido de las agujas del reloj

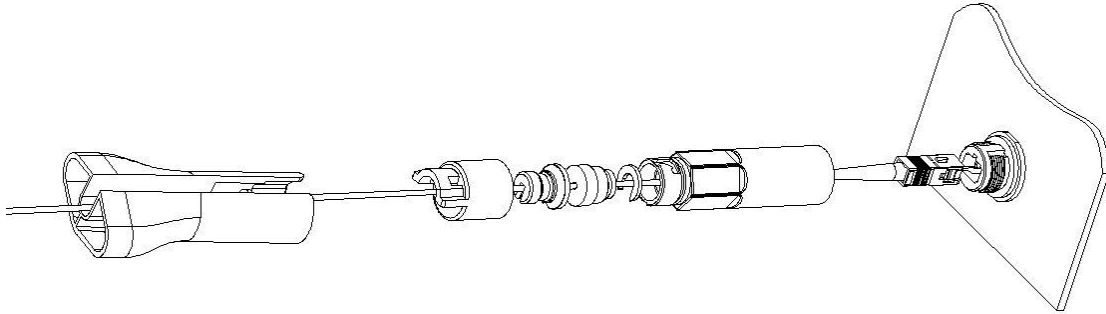

8.3 Adaptador preconectado - C

- Empuje el anillo deslizante del enchufe preformado de fibra óptica en la dirección de la flecha para quitar la tapa antipolvo; presione el botón para sacar la tapa antipolvo del adaptador en la dirección de la flecha



- Alinee el cuerpo del enchufe preformado con la hebilla adaptadora hasta que quede abrochado. Conecte las dos cubiertas antipolvo de la misma forma.



- El tapón prefabricado instalado empuja el anillo deslizante para liberar la hebilla y luego tira del cuerpo principal hacia atrás para separarlo.



8.4 Adaptador preconectado - D

- Gire el enchufe preconectado en sentido antihorario y abra el enchufe preconectado y la cubierta antipolvo en la dirección de la flecha

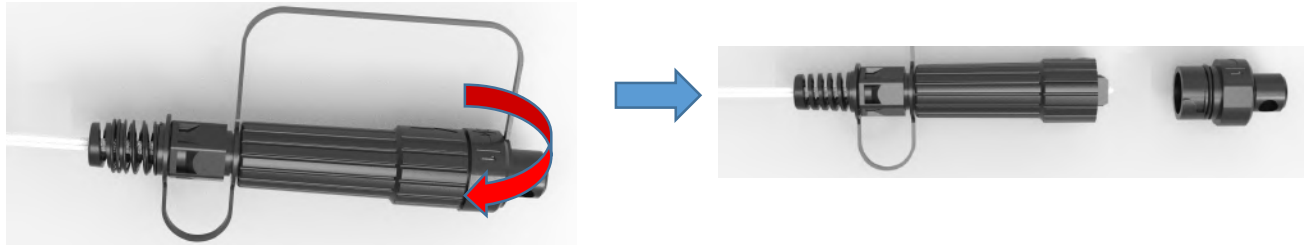

- Conecte el enchufe D preconectado y el adaptador D preconectado en la dirección de la flecha y gire el enchufe en el sentido de las agujas del reloj para fijarlo.

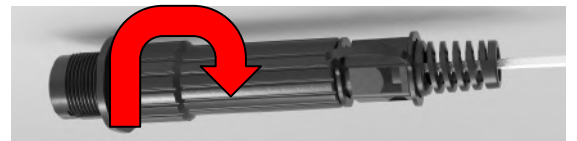
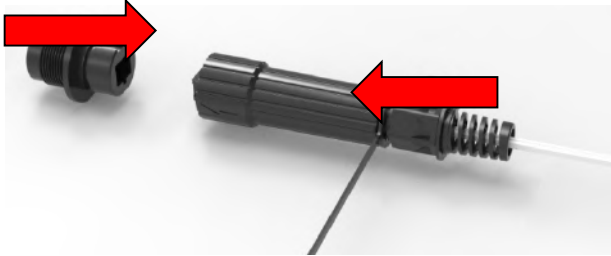

8.5 Adaptador preconectado - E (A)

- Gire el enchufe preconectado en sentido antihorario y abra el enchufe preconectado y la cubierta antipolvo en la dirección de la flecha.

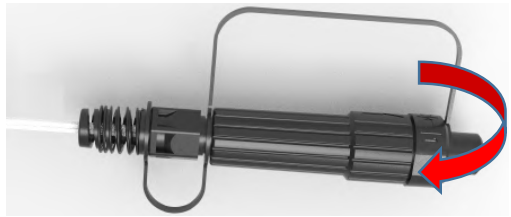

- Conecte el enchufe E preconectado y el adaptador E preconectado en la dirección de la flecha y gire el enchufe en el sentido de las agujas del reloj para fijarlo.

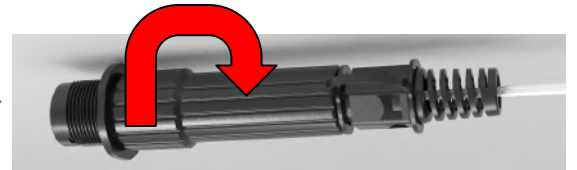

8.6 Adaptador preconectado - SC

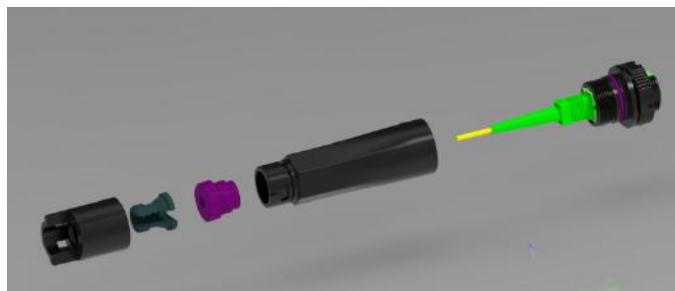

- Inserte el enchufe del conector de fibra óptica SC a través de las partes sueltas a su vez, y luego conéctelo al adaptador.

- Instale la funda del adaptador XL preconectada en el adaptador con una llave de plástico;
- Inserte el tapón del resorte a presión en la funda;
- Se debe instalar la abrazadera del cable y la línea debe estar cerca del enchufe;
- Atornille la tapa del asiento de la abrazadera del cable de cuero en la funda en el sentido de las agujas del reloj.

9.Embalaje

Item	Material	Tamaño(mm)	Cantidad	Peso bruto(kg)
Embalaje de producto independiente	Cartón	340*215*120	1	1.3
Caja de embalaje exterior	Cartón	450*360*630	10	14
Nota: Sin bandeja de almacenamiento de cables de caída				